

TIRE CHANGER

AutoPro Series

タイヤチェンジャー

Autopro



Series Line Up

- Auto Pro22
- Auto Pro24
- Auto Pro26
- Auto Pro26ZX

TIRE CHANGER

Autopro-22

小型タイヤチェンジャー

コストパフォーマンスを
追求したエントリーモデル



省スペースでも設置が可能な
スイングアーム式



ゲージ付きのエア充填装置を
標準装備(手動式)



タフな現場作業にも耐え抜く
堅牢な設計



寸法図



仕様

適用リム(外掛け)	10~22インチ	
適用リム(内掛け)	12~24インチ	
最大タイヤ	径1000mm×幅330mm	
電 源	3相 200V 50/60hz 単相 100V 50/60Hz	
モーター	1.1kw	
ブレーカー容量	20A以上	
ビードブレーク圧力	2500kg	
使用空気圧	8-10bar	
本体重量	185kg	
標準 装備	インフレーター	×
	レバーレス	×
	ビードプレス	×
	ビードアップ	×
	マウントプレス	×
	ホイールプレス	×
	サポートアップ	×

TIRE CHANGER

Autopro-24

インフレーター機能付
タイヤチェンジャー

機能性と操作性を
重視したスタンダードモデル



省スペースでも設置が可能な
スイングアーム式

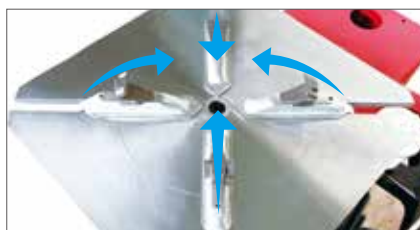

足踏み式のインフレーター
機能搭載



タフな現場作業にも耐え抜く
堅牢な設計



寸法図



仕様

適用リム(外掛け)	11~24インチ	
適用リム(内掛け)	13~26インチ	
最大タイヤ	径1100mm×幅380mm	
電 源	3相 200V 50/60hz 単相 100V 50/60Hz	
モーター	1.1kw	
ブレーカー容量	20A以上	
ビードブレーク圧力	2500kg	
使用空気圧	8-10bar	
本体重量	240kg	
標準装備	インフレーター	○
	レバーレス	×
	ビードプレス	×
	ビードアップ	×
	マウントプレス	×
	ホイールプレス	×
	サポートアップ	×

TIRE CHANGER

Autopro-26

迅速に力強い作業ができる
プロフェッショナルモデル

- 片側サポートアーム
- レバーレス機能
- スイングアーム式支柱
- 高剛性ボディ採用



強力で確実なビードブ
レーカー(角度調整可能)

空気圧のトラブルを防ぐ
FRLユニット付き

ゲージ付きエアー充填装
置も標準装備



扁平タイヤ・ランフラットタイヤ対応の 業務用タイヤチェンジャー

ビードプレス/アップ装置



タイヤを組み込むためのビードプレス装置と、タイヤを持ち上げるためのビードアップ装置を標準装備。扁平タイヤの交換作業もスムーズに行えます。

マウントプレス装置



ビードプレスとマウントプレス装置を同時に使うことで、あらゆる種類のタイヤの組み込みを、強力にサポートします。

レバーレス機能



作業者の力や技術を必要とせず、扁平タイヤや大口径タイヤなどの、難易度の高いビード起こしも簡単に操作できます。

インフレータ装置

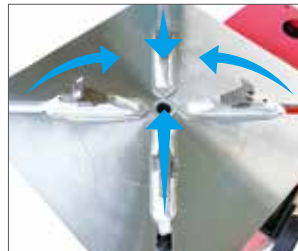

足踏みペダルを踏むと、ホイールランプからのエアジェット噴射でタイヤの空気を充填。作業時間の短縮化に繋がります。

スイングアーム式支柱



狭いスペースでも設置が可能なスイングアーム式を採用。

寸法図



仕様

適用リム(外掛け)	12~26インチ	
適用リム(内掛け)	14~28インチ	
最大タイヤ	径1100mm×幅380mm	
電 源	3相 200V 50/60hz	
モーター	1.1kw	
ブレーカー容量	20A以上	
ビードブレーク圧力	2500kg	
使用空気圧	8-10bar	
本体重量	320kg	
標準装備	インフレータ	○
	レバーレス	○
	ビードプレス	○
	ビードアップ	○
	マウントプレス	○
	ホイールプレス	○
	サポートアップ	×

TIRE CHANGER

Autopro-26ZX

堅牢な構造と安定した操作が可能な
最高峰プロフェッショナルモデル

- 両側サポートアーム
- レバーレス機能
- 転倒式支柱
- 高剛性ボディ採用



強力で確実なビードブ
レーカー(角度調整可能)



空気圧のトラブルを防ぐ
FRLユニット付き



ゲージ付きエアー充填装
置も標準装備



扁平タイヤ・ランフラットタイヤ対応の 業務用タイヤチェンジャー

ビードプレス/アップ装置

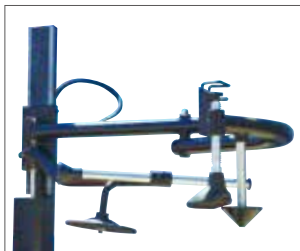

タイヤを組み込むためのビードプレス装置と、タイヤを持ち上げるためのビードアップ装置を標準装備。扁平タイヤの交換作業もスムーズに行えます。

マウントプレス装置



ビードプレスとマウントプレス装置を同時に使うことで、あらゆる種類のタイヤの組み込みを、強力にサポートします。

レバーレス機能



作業者の力や技術を必要とせず、扁平タイヤや大口径タイヤなどの、難易度の高いビード起こしも簡単に操作できます。

インフレーター装置

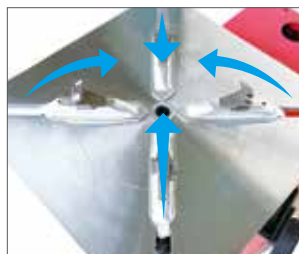

足踏みペダルを踏むと、ホイールクランプからのエアジェット噴射でタイヤの空気を充填。作業時間の短縮化に繋がります。

転倒式支柱



タイヤの種類を選ばない、チルトバック式マウントアームを採用。幅広いタイヤの取り外しと組付けが可能になりました。

エア式昇降アーム



ボタン操作でマウントヘッドの上下作業ができるため、作業効率の向上と共に、耐久性も向上しました。

寸法図

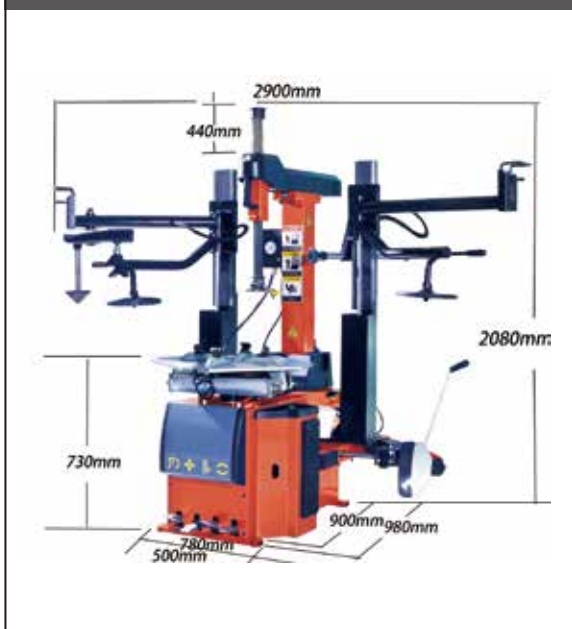

仕様

適用リム(外掛け)	12~26インチ	
適用リム(内掛け)	14~28インチ	
最大タイヤ	径1100mm×幅380mm	
電 源	3相 200V 50/60hz	
モーター	1.1kw	
ブレーカー容量	20A以上	
ビードブレイク圧力	2500kg	
使用空気圧	8-10bar	
本体重量	420kg	
標準装備	インフレーター	○
	レバーレス	○
	ビードプレス	○
	ビードアップ	○
	マウントプレス	○
	ホイールプレス	○
	サポートアップ	○

標準付属品



ホイールカバー



タイヤレバー



ワックスブラシ



MDヘッド



エア充填ケーブル
(AutoPro22のみ)



レバーカバー



ヘッドプロテクター
ショルダープロテクター



ブレードプロテクター



ワックス用バケツ



アームカバー
(AutoPro26ZXのみ)

※Autopro-26と26ZXには、MDヘッドは付属なし

商品仕様

	Autopro-22	Autopro-24	Autopro-26	Autopro-26ZX
適用リム(外掛け)	10~22インチ	11~24インチ	12~26インチ	12~26インチ
適用リム(内掛け)	12~24インチ	13~26インチ	14~28インチ	14~28インチ
最大タイヤ	径1000mm×幅330mm	径1100mm×幅380mm	径1100mm×幅380mm	径1100mm×幅380mm
電源	3相 200V 50/60Hz 単相100V 50/60Hz	3相 200V 50/60Hz 単相100V 50/60Hz	3相 200V 50/60Hz	3相 200V 50/60Hz
モーター	1.1kw	1.1kw	1.1kw	1.1kw
ブレーカー容量	20A以上	20A以上	20A以上	20A以上
ビードブレーク圧力	2500kg	2500kg	2500kg	2500kg
使用空気圧	8-10bar	8-10bar	8-10bar	8-10bar
本体重量	185kg	240kg	320kg	420kg
標準装備	インフレーター	×	○	○
	レバーレス	×	×	○
	ビードプレス	×	×	○
	ビードアップ	×	×	○
	マウントプレス	×	×	○
	ホイールプレス	×	×	○
	サポートアップ	×	×	×



私達は新しい価値の創造を通して、
お客様の発展を目指します。



自動車整備機械専門商社

株式会社 長江産業

本社 〒222-0033 神奈川県横浜市港北区新横浜3-13-6 7F
 埼玉支社 〒335-0023 埼玉県戸田市本町4-4-6 TBCビルディング
 配送センター 〒350-0214 埼玉県坂戸市千代田5-4-12 新流通倉庫内

お問い合わせ・お見積りはこちら

URL <https://nagae-sangyo.com/>

TEL **0120-944-933**

(受付: 平日9時~18時)

E-MAIL info@nagae-company.com